

Preheater 1.0

Instructions for use
Informations concernant l'utilisation
Foglio illustrativo
Gebrauchsinformation



PreHeater 1.0 - Instructions for use

English - Table of contents

1.	Technical description	5
1.1	Scope of delivery	5
1.2	Device description	5
1.3	Technical data	6
2.	Safety information	6
2.1	General safety information	6
2.2	Device-specific safety information	7
3.	Installation	8
3.1	Description of the control panel	8
3.2	Function keys	8
4.	Operation	8
4.1	Start-up operation	8
4.2	Temperature setting	9
4.3	Temperature for use	9
4.4	Color mixing	10
5.	Troubleshooting	10
6.	Maintenance	10
7.	Guarantee	11
8.	Disposal	13
9.	EC declaration of conformity	14

SYMBOLS USED

The symbols used in the text are defined below.



Symbol for a hazard

- ▶ Immediate danger to life
- ▶ Risk of serious personal injury
- ▶ Risk of minor personal injury



Symbol for a hazard

- ▶ Risk of damage to property
- ▶ Risk of damage to the environment



Symbol for useful advice and information



Symbol for a necessary activity

INTENDED USE



The PreHeater 1.0 is a device for directly heating HyCeram[®], LuxArt[®] or Luxon[®] Designs materials. These materials can be heated directly in the can or cartridge in a fast and effective manner.

This considerably improves the flowability of the materials and makes it easier to mix and apply the materials in corners and edges of jewellery or watch components.

The PreHeater 1.0 is an integral system component of the HyCeram[®], LuxArt[®] and Luxon[®] Design systems and is a key element for their successful and practical deployment.

1. TECHNICAL DESCRIPTION

1.1 Scope of delivery

- ▶ PreHeater 1.0
- ▶ Power cable with plug
- ▶ Glass mixing plate

1.2 Device description

1. Main switch
2. Control panel with display and programming keys
3. Heating block
4. Glass mixing plate
5. Heating segments for cans and mixing plates
6. Heating inlets for cartridges 50 g
7. Heating inlets for cartridges 8 g
8. Type plate information



1. TECHNICAL DESCRIPTION

1.3 technical data

Power connection	230 V/50-60 Hz
Heat output	180 W
Temperature range	max. 70 °C
Sound pressure level	≤ 70 dB(A)
Housing material	Stainless steel

2. SAFETY INFORMATION

2.1 General safety information



- ▶ Each device leaves the factory after final testing and a test run. However, if the device is damaged or affected by transportation or other circumstances, it must not be used. Check the device for damage at regular intervals. Damaged parts must be replaced immediately.
- ▶ All electrical and other supply connections must be connected in accordance with the technical data. The values must not be exceeded or fall below specifications. Take VDE regulations into account. Only use approved grounding connections.
- ▶ The regulations regarding any tests that may be required (e.g. in accordance with trade associations or electrical equipment) are the sole responsibility of the purchaser/user of the product.
- ▶ This device is designed exclusively for use in accordance with the technical description and therefore is only to be used for the intended purpose. Any other use is not permitted for safety reasons – the manufacturer shall not be liable in this regard.
- ▶ The device may only be operated by persons trained in how to use it and who are expressly commissioned to operate it.
- ▶ The installation surface must be level, even and suitably stable for use.
- ▶ With the exception of processing materials, no other items may be placed on the device.
- ▶ If the expected work results are not achieved, stop using the device. The owner is responsible for all consequential damage caused by continued use.

2. SAFETY INFORMATION

- ▶ In order to avoid damage from water, fire and explosions, switch off all supplying power sources immediately after finishing work or if work is interrupted and secure against unauthorised activation.
- ▶ Always switch off the main switch and pull out the plug before maintenance, cleaning and repair work.

2.2 Device-specific safety information



- ▶ Place the device on a stable, flat and water-repellent surface.
- ▶ The device can reach temperatures of up to 70 °C. Make sure you maintain sufficient safety clearance when you are near the device.
- ▶ No flammable or explosive substances may be stored in immediate proximity to the device.



Notes :

In order to avoid injuries when using the device, ensure compliance with the corresponding protective measures.

3. INSTALLATION



The device is delivered fully installed and can be operated with a standard 230 V/16 A connection. Note the safety information for installation in section 2.

3.1 Description of the control panel

The device performs a self-test after it is switched on. The following display is shown on the screen for 5 seconds: r1.5

Then the actual temperature (°C) is shown.

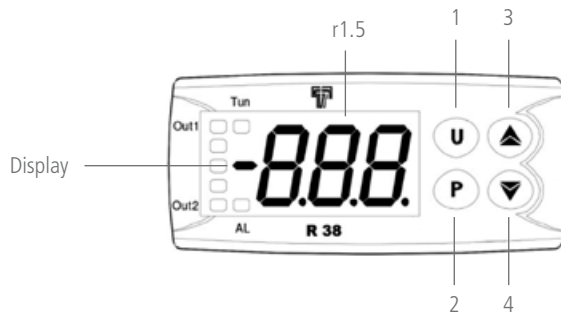

III. : function field

3.2 Function keys

- 1 Only for programming in the factory
- 2 Program key
- 3 Increase temperature
- 4 Decrease temperature

4. OPERATION

4.1 Start-up operation





▶ Connect the power supply with the main plug on the device. Switch the device on with the main switch (1).



▶ Switch the device off with the main switch (1) when the work is finished.

4.2 Temperature setting

To set the temperature, proceed as follows:

- ▶  Press key 4. The display flashes alternately between SP1 and the target temperature.
- ▶  Set the required target temperature with keys 3 (increase) and 4 (decrease).
- ▶  Press the key P (2) to save the target temperature.



Note: The set value will be saved as the temperature target value until a new one is entered, even if the device is switched off or if there is a power cut.



Note: Without a temperature setting, the device automatically switches to the original heating mode and temperature target value after 15 seconds.



4.3 Processing temperature and correct handling



The ideal temperature for use or mixing for HyCeram[®], LuxArt[®] and Luxon[®] materials is **50 °C - 60 °C**.
With a warm-up time of approx. 15 - 20 minutes.



Warning: the highest temperature must not exceed 70 °C.



Note: Pearl and Luminex colors set quickly at elevated temperature. Therefore it is recommended to turn the cartridge once over 180 °.



Warning: the highest temperature must not exceed 70 °C.

4.4 Color mixing

- ▶  Insert the cartridges into the inlets (6/7) of the material block (3) or place the cans on the heating segments (5). To mix the material, squeeze the appropriate HyCeram[®], LuxArt[®] or Luxon[®] materials into the glass mixing plates and mix them carefully using a suitable spatula.



Note: mix carefully in circular motion to prevent trapped air.

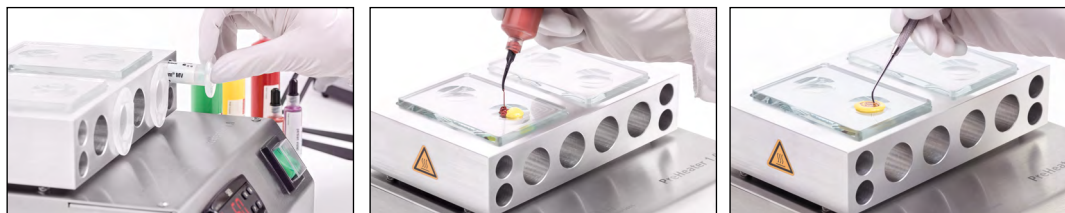

5. TROUBLESHOOTING



Device cannot be switched on.

- Check building fuse.
- Check device fuse.

Display jumps back.

Set and confirm the target temperature.
See 4.2. of instructions for use.



Material flows too thinly

Reduce target temperature.

Material doesn't flow enough

Increase target temperature.

6. MAINTENANCE

- ▶  Regularly check the status of the device. Take note of visible damage to the housing or power cable.
- ▶  Clean the housing at regular intervals with a damp cloth or with stainless steel care spray.

7. GUARANTEE

The guarantee period is 2 years from the delivery date. The guarantee applies only to defects in material, manufacturing and processing. The guarantee does not cover natural wear and tear, or damage after the transfer of risk as a result of incorrect or unsuitable use, excessive use, unsuitable operating equipment or the effects of unnecessary chemical, electrochemical or electrical influences. Improper modifications or maintenance or repair work on the part of the operator or third parties shall invalidate guarantee claims. Consumer rights arising from this guarantee are limited to the claim for supplementary performance. This guarantee does not permit further claims, particularly for any type of compensation.

1. Guarantee claims

If you wish to make a guarantee claim, please contact your invicon specialist retailer or us directly at:

invicon chemical solutions gmbh

schweizer strasse 96

6830 Rankweil (austria)

t : +43 5522-45301-0

e : office@invicon.at

Guarantee claims must be submitted as follows.

- ▶ Specification of serial number
- ▶ Original invoice or receipt
- ▶ Description of defect

We reserve the right to refuse guarantees if this information has been removed or changed after purchase of the product or is not provided with the claim.

2. Repairs by unauthorised specialist companies

Guarantee repairs may only be carried out by specialist companies authorised by invicon. There is no claim for reimbursement of costs or elimination of defects for repairs carried out by other third parties,

3. Remaining time

In the case of repair or replacement, the guarantee claim for the repaired or replaced product is only valid for the remaining time of the original guarantee period.

7. GUARANTEE

4. Use in other countries

If the device is intended to be used in a country other than that for which it was originally manufactured, and changes therefore have to be made to the product for it to meet the technical and/or safety-related standards, these adaptations are expressly excluded from this guarantee.

5. No guarantees

The following are excluded from the guarantee:

- ▶ Maintenance and inspection services and repair or replacement of parts in accordance with the list of wear parts;
- ▶ Transport and travel costs, and costs arising from installing and removing the device;
- ▶ Damage caused by misuse of the product or use for another purpose;
- ▶ Damage caused by incorrect installation of the product or insufficient maintenance;
- ▶ Damage caused by lightning, water, fire, force majeure, war, incorrect supply voltage, insufficient ventilation, lack of decalcification, insufficient care and cleaning or non-compliance with the prescribed rules for use and maintenance services;
- ▶ Damage caused by use of the product outside of the given specifications;
- ▶ Damage provably caused by consumable or wear material that is not original;
- ▶ All damage that did not occur directly on the device and other consequential damage.

The guarantee expires if:

- ▶ changes have been made to the product by the operator or a third party;
- ▶ the product is still operated despite the presence of a functional or usage defect.

6. Individual claims

This guarantee is product-related and can be claimed in the guarantee period by any person who has acquired the device legally.

7. Guarantee of spare parts

Spare parts are guaranteed against material, processing and manufacturing defects for a period of 6 months in accordance with the provisions of these guarantee conditions.

7. GUARANTEE

8. Legal claims for defects

The purchaser's legal claims for defects are unaffected by this guarantee.

9. Final provisions

Should individual provisions of these guarantee conditions become ineffective either in full or in part, this shall not affect the validity of the remaining provisions. The fully or partially ineffective regulation shall be replaced by a regulation that comes as close as possible to the commercial success of the ineffective regulation.

This guarantee is exclusively subject to Austrian law and excludes the UN Convention on Contracts for the International Sale of Goods. The place of jurisdiction is Feldkirch, Austria.

8. DISPOSAL



In accordance with the applicable legal framework, our devices are disposed of as per the B2B specifications for proper disposal of commercial end products. Please contact your specialist retailer for further information.



9. EC DECLARATION OF CONFORMITY

EG-Konformitätserklärung EC-Conformity Declaration CE-Déclaration de Conformité

im Sinne der EG-Richtlinie 2006/42/EG über Maschinen (Anhang II A)
according to Machinery Directive 2006/42/EC (Appendix II A)
au sens de la Directive Machines 2006/42/CE (Annexes II A)

Name und Anschrift des Herstellers/Name and address of manufacturer/Nom et adresse du fabricant:

Invicon chemical solutions gmbh
Schweizer strasse 96
6830 rankweil
austria

Diese Erklärung bezieht sich nur auf die Maschine in dem Zustand, in dem sie in Verkehr gebracht wurde; vom Endnutzer nachträglich angebrachte Teile und/oder nachträglich vorgenommene Eingriffe bleiben unberücksichtigt. Die Erklärung verliert ihre Gültigkeit, wenn das Produkt ohne Zustimmung umgebaut oder verändert wird./This declaration relates exclusively to the machinery in the state in which it was placed on the market and excludes components which are added and/or operations carried out subsequently by the final user. This declaration will become invalid if any unauthorised modification is made to the product./Cette déclaration concerne exclusivement les machines dans l'état dans lequel elles ont été mises sur le marché et exclut des composants ajoutés et/ou les opérations effectuées par la suite par l'utilisateur final. La présente déclaration perd sa validité si des modifications non-autorisées ont été apportées à la machine.

Hiermit erklären wir, dass die nachstehend beschriebene Maschine/We hereby declare that the machine described below/Nous déclarons que la machine ci-dessous

Produktbezeichnung/Product name/Nom du produit: Heizplattengerät

Typenbezeichnung/Type/Type: PreHeater 1.0

allen einschlägigen Bestimmungen der Maschinenrichtlinie 2006/42/EG entspricht. Die Schutzziele der Richtlinie 2006/95/EG über elektrische Betriebsmittel werden eingehalten./is in conformity with all applicable requirements of the Machinery Directive 2006/42/EC. The safety objectives of the Directive on Electrical Equipment 2006/95/EC are adhered to./est conforme aux dispositions applicables de la Directive Machines 2006/42/CE. Les objectifs de sécurité de la Directive sur les Matériels Electriques 2006/95/CE sont respectés.

Angewandte harmonisierte Normen/Harmonised standards applied/Normes harmonisées appliquées:

EN 12100:2010
EN 60204-1:2006
EN 61010-1:2001

**Bevollmächtigter für die Zusammenstellung der relevanten technischen Unterlagen:
Representative authorised to compile the relevant technical documentation:
Personne autorisée à constituer la documentation technique pertinente:**

Peter Bubendorfer
Invicon chemical solutions gmbh
Schweizer strasse 96
6830 rankweil
austria

invicon
chemical solutions gmbh

Schweizer Strasse 96
AT-6830 Rankweil
T +43 (0)5522 45301
F +43 (0)5522 45301-10
Office: Rankweil
www.invicon.ch

Rankweil, 23.11.2016

Ort, Datum
Place, Date
Lieu, Date

Peter Bubendorfer, Geschäftsführender Gesellschafter/
Managing Director/ Directeur Général

Unterschrift/Signature/
Signature

PreHeater 1.0 - Informations concernant l'utilisation

Français - Table de matières

1.	Description technique	19
1.1	Contenu	19
1.2	Description de l'appareil	19
1.3	Données techniques	20
2.	Consignes de sécurité	20
2.1	Consignes de sécurité générales	20
2.2	Consignes de sécurité spécifiques à l'appareil	21
3.	Mise en place	22
3.1	Description du panneau de commande	22
3.2	Touches de fonction	22
4.	Utilisation	22
4.1	Mise en service	22
4.2	Réglage de la température	23
4.3	Température de traitement	23
4.4	Mélanger des couleurs	24
5.	Dépannage	24
6.	Maintenance	24
7.	Garantie	25
8.	Mise au rebut	27
9.	Déclaration de conformité CE	28

SYMBOLES UTILISÉS

Les symboles utilisés dans le présent manuel sont définis ci-après.



Symbole de danger

- ▶ Danger de mort immédiat
- ▶ Risque de graves dommages corporels
- ▶ Risque de légers dommages corporels



Symbole de danger

- ▶ Risque de dommages matériels
- ▶ Risque de dommages pour l'environnement



Symbole d'information utile



Symbole d'activité requise

UTILISATION CONFORME À L'USAGE PRÉVU



Le PreHeater 1.0 est un appareil de réchauffage direct de matériaux de conception HyCeram[®], LuxArt[®] ou Luxon[®]. Ces matériaux sont ainsi chauffés directement dans la cartouche ou dans la boîte de manière ciblée et rapide. Les matériaux bénéficient ainsi d'une viscosité sensiblement améliorée. Il est ainsi plus facile d'appliquer ou de mélanger les matériaux dans les angles ou sur les arêtes des composants de bijoux ou de montres.

Le PreHeater 1.0 est une composant à part entière des systèmes de conception HyCeram[®], LuxArt[®] ou Luxon[®] et contribue grandement à leur utilisation adaptée et pratique.

1. DESCRIPTION TECHNIQUE

1.1 Contenu

- ▶ PreHeater 1.0
- ▶ Câble d'alimentation avec fiche
- ▶ Plaque de mélange en verre

1.2 Description de l'appareil

- 1 Interrupteur principal
- 2 Panneau de commande avec touches d'affichage et de programmation
- 3 Bloc thermique
- 4 Plaque de mélange en verre
- 5 Segments chauffants pour boîtes et plaques de mélange
- 6 Espaces chauffants pour cartouches 50 g
- 7 Espaces chauffants pour cartouches 8 g
- 8 Informations de plaque signalétique



1. DESCRIPTION TECHNIQUE

1.3 Données techniques

Raccordement secteur	230 V/50-60 Hz
Puissance calorifique	180 W
Plage de températures	max. 70 °C
Niveau sonore	≤ 70 dB(A)
Matériau du boîtier	Acier inoxydable

2. CONSIGNES DE SÉCURITÉ

2.1 Consignes de sécurité générales



- ▶ Chaque appareil quitte l'usine après une vérification finale et un essai. Si l'appareil est endommagé ou modifié au cours du transport ou dans d'autres conditions, ne pas le mettre en marche. Contrôler l'appareil dans des conditions normales à la recherche de dommages. Remplacer immédiatement les pièces endommagées.
- ▶ Toutes les connexions électriques et autres doivent être effectuées conformément aux données techniques. Les valeurs ne doivent pas être inférieures ou supérieures. Respecter les prescriptions VDE. Utiliser uniquement un raccordement de contact de protection autorisé.
- ▶ Les prescriptions relatives à d'éventuelles vérifications obligatoires (requis par exemple par des fédérations professionnelles ou par les systèmes électriques) incombent exclusivement à l'acheteur/l'utilisateur du produit.
- ▶ Cet appareil est conçu exclusivement pour une utilisation conforme à la description technique et doit être utilisé uniquement conformément à l'usage prévu. Pour des raisons de sécurité, toute autre utilisation est interdite et n'engagerait plus la responsabilité du fabricant.
- ▶ L'appareil doit être utilisé uniquement par des personnes qui ont été formées à sa manipulation et expressément autorisées à le faire.
- ▶ La surface d'installation doit être plane, de niveau et stable.
- ▶ A l'exception des matériaux à traiter, n'introduire aucun objet dans l'appareil.
- ▶ Si les résultats d'utilisation attendus ne sont pas atteints, ne pas continuer d'utiliser l'appareil. Le propriétaire de l'appareil est responsable de tout dommage consécutif à la poursuite de l'utilisation de l'appareil.

2. CONSIGNES DE SÉCURITÉ

- ▶ Afin de limiter les risques de dommages par l'eau, le feu ou une explosion, il est impératif, une fois les travaux terminés ou interrompus, de couper toute source d'alimentation et de prévenir toute utilisation non autorisée.
- ▶ Avant de procéder à des travaux de maintenance, de nettoyage ou de réparation, mettre l'appareil hors tension à l'aide de l'interrupteur principal et débrancher la fiche d'alimentation.
- ▶ Les réparations doivent être uniquement effectuées par du personnel spécialisé, formé et certifié.

2.2 Consignes de sécurité spécifiques à l'appareil



- ▶ Placer l'appareil sur une surface plane, de niveau, stable et hydrofuge.
- ▶ L'appareil peut chauffer jusqu'à une température de 70 °C. Veiller à respecter une distance de sécurité suffisante lorsqu'une personne est à proximité de l'appareil.
- ▶ N'entreposer aucun matériau inflammable ou explosif à proximité immédiate de l'appareil.



Remarque :

Pour limiter le risque de blessures lors de l'utilisation de l'appareil, veiller à respecter les mesures de sécurité correspondantes.

3. MISE EN PLACE



L'appareil est livré monté et peut être raccordé à une prise secteur 230 V/16 A classique. Consulter le chapitre 2 pour les consignes de sécurité relatives à la mise en place.

3.1 Description du panneau de commande

Après la mise sous tension, l'appareil exécute un test de manière autonome. Pendant cinq secondes, l'affichage indique : r1.5

Ensuite, la température actuelle (°C) s'affiche.

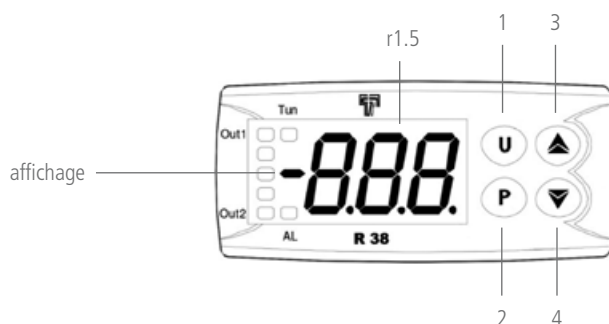

III. : panneau de commande

3.2 Touches de fonction

- 1 uniquement pour la programmation côté usine
- 2 Touche de programme
- 3 Augmenter la température
- 4 Diminuer la température

4. UTILISATION

4.1 Mise en service

- ▶ Raccorder l'appareil à l'alimentation secteur à l'aide de la fiche d'alimentation. Mettre l'appareil sous tension à l'aide de l'interrupteur principal (1).
- ▶ A l'issue des travaux, mettre l'appareil hors tension à l'aide de l'interrupteur principal (1).

4.2 Réglage de la température

Procéder comme indiqué ci-après pour le réglage de la température:

- ▶ Appuyer sur la touche 4, SP1 et la température cible clignotent tour à tour.
- ▶ Sélectionner la température souhaitée à l'aide des touches 3 (augmenter) et 4 (diminuer).
- ▶ Appuyer sur la touche P (2) pour enregistrer la température cible.



Remarque: La valeur ainsi réglée reste enregistrée dans l'appareil après sa mise hors tension ou en cas de coupure électrique jusqu'à ce qu'une nouvelle température cible soit définie.



Remarque: Sans réglage de température et après 15 secondes, l'appareil revient automatiquement au mode de chauffage et à la température cible d'origine.



4.3 Température de travail et manipulation adéquate.



La température idéale de travail de la HyCeram[®], LuxArt[®] et du Luxon[®] est comprise entre **50 et 60° C**. Pour un temps de chauffe entre 15 et 20 minutes environ.



Attention: ne pas dépasser la température maximale de 70 °C.



Remarque: les couleurs „Pearl et Luminex“ sédimentent rapidement. Il est donc recommandé de les retourner d'un demi tour dans leur support de chauffe. (Au moins une fois)



Attention: Quand vous ne vous servez pas de l'appareil il faut enlever les cartouches du bloc thermique.

4.4 Mélanger des couleurs

- ▶ Placer les cartouches dans les espaces (6/7) du bloc de matériau (3) ou placer les boîtes sur les segments chauffants (5). Pour mélanger les matériaux, placer les matériaux HyCeram®, LuxArt® ou Luxon® correspondants sur la plaque de mélange en verre et mélanger soigneusement à l'aide d'une spatule adaptée.



Remarque: Pour éviter de l'air occlus, remuer soigneusement les matériaux avec des rotations.



5. DÉPANNAGE



- Impossible de mettre l'appareil sous tension.
 - Vérifier la sécurité du bâtiment.
 - Vérifier la sécurité de l'appareil.

L'affiche indique à nouveau une valeur. Régler et confirmer la température cible.
Voir le point 4.2. des informations concernant l'utilisation.

Le matériau est trop liquide Diminuer la température cible.

Le matériau n'est pas suffisamment liquide Augmenter la température cible.

6. MAINTENANCE

- ▶ Contrôler régulièrement l'état de l'appareil.
Vérifier notamment la présence de dommages sur le boîtier ou sur le câble d'alimentation.
- ▶ Nettoyer régulièrement le boîtier avec un chiffon humide ou à l'aide de spray d'entretien de l'acier inoxydable.

7. GARANTIE

La garantie est de 2 ans à compter de la date de livraison. La garantie couvre uniquement les défauts matériels, d'assemblage et de traitement. La portée de la garantie ne s'étend pas à l'usure naturelle, ni aux dommages issus du transfert de risques consécutif à une manipulation erronée ou non conforme à l'usage prévu, d'une contrainte excessive, de l'utilisation de produits non adaptés ou résultant d'influences chimiques, électrochimiques ou électriques, qui ne sont pas prévus dans les dispositions de la garantie. Les dispositions de la garantie excluent également des travaux de modification, de mise en service ou d'entretien inappropriés réalisés par l'utilisateur ou par un tiers. Les droits de l'acheteur en vertu de la présente garantie sont limités au droit à l'exécution ultérieure. D'autres revendications, notamment une quelconque forme de compensation, ne sont pas couvertes par la présente garantie.

1. Prise en charge en garantie

Dans le cadre d'une prise en charge en garantie, s'adresser au distributeur spécialisé invicon ou nous contacter directement:

invicon chemical solutions gmbh
schweizer strasse 96
6830 Rankweil (Autriche)
t : +43 5522-45301-0
e : office@invicon.at

Une demande de prise en charge en garantie doit être présentée sous la forme suivante :

- ▶ Indication du numéro de série
- ▶ Original de la facture ou du ticket de caisse
- ▶ Description du défaut

Nous nous réservons le droit de refuser la prise en charge au titre de la garantie si ces informations sont supprimées ou modifiées après l'achat du produit ou si elles ne sont pas jointes à la demande.

2. Réparations par une entreprise non spécialisée

Les réparations dans le cadre de la garantie doivent être effectuées exclusivement par des entreprises spécialisées agréées par invicon. Les réparations effectuées par des tiers n'ouvrent aucun droit à remboursement ou à élimination du défaut;

7. GARANTIE

3. Durée de garantie restante

Dans le cas d'une réparation ou d'un remplacement, la durée de garantie restante pour le produit réparé ou remplacé est uniquement celle de la période de garantie initiale.

4. Pays bénéficiaires

S'il est prévu d'utiliser l'appareil dans un autre pays que celui pour lequel il a été assemblé à l'origine, et que des modifications doivent pour cette raison être apportées au produit afin de se conformer à des normes techniques et/ou de sécurité, ces mesures d'adaptation sont expressément exclues de la présente garantie.

5. Aucune prise en charge au titre de la garantie

Sont exclu(e)s de la garantie:

- ▶ les prestations d'inspection et de maintenance, ainsi que les réparations ou le remplacement de pièces selon la liste des pièces d'usure;
- ▶ les frais de transport et de déplacement, ainsi que les coûts liés au montage/démontage de l'appareil;
- ▶ les dommages consécutifs à une mauvaise utilisation ou à une utilisation non conforme à l'usage prévu;
- ▶ les dommages consécutifs à une mauvaise installation du produit ou causés par un manque d'entretien;
- ▶ les dommages provoqués par la foudre, l'eau, le feu, un acte violent, la guerre, une tension d'alimentation non adaptée, une aération insuffisante, un détartrage insuffisant, un manque d'entretien et de nettoyage ou le non-respect des règles d'utilisation et des dispositions de maintenance prescrites
- ▶ les dommages consécutifs à une utilisation du produit autre que celle indiquée dans les spécifications ci-dessus;
- ▶ les dommages visiblement consécutifs à l'utilisation de matériaux d'usure non d'origine;
- ▶ tous les dommages directs à l'appareil et autres dommages indirects.

La garantie expire lorsque:

- ▶ des modifications sont apportées par l'utilisateur ou par un tiers;
- ▶ le produit est utilisé alors que la présence d'un dysfonctionnement ou d'un défaut d'utilisation est constatée.

7. GARANTIE

6. Prise en charge en garantie individuelle

La garantie est relative au produit et peut, au cours de sa durée, faire l'objet d'une demande de prise en charge par toute personne ayant légalement acquis le produit.

7. Garantie de pièces de rechange

Les pièces de rechange sont garanties contre les défauts de matériau, de traitement et d'assemblage pour une durée de six mois conformément aux dispositions des présentes conditions de garantie.

8. Disposition légale relative à un bien ou service défectueux

La disposition légale relative à un bien ou service défectueux dont bénéficie l'acheteur n'est aucunement altérée par la présente garantie.

9. Conditions de clôture

Si une ou plusieurs des présentes conditions de garantie deviennent partiellement ou totalement sans effet, la validité des autres dispositions n'est en rien altérée. Une partie ou la totalité du règlement sans effet doit être remplacée par un règlement dont le succès économique est le plus proche possible de celui qu'il remplace.

Le droit autrichien s'applique à la présente garantie, à l'exclusion de la CVIM. Le tribunal compétent est celui de Feldkirch en Autriche.

8. MISE AU REBUT



Conformément à la législation actuelle, nos appareils répondent aux prescriptions B2B définissant les règles de mise au rebut pour les produits finis commerciaux. Pour de plus amples informations, contacter votre distributeur spécialisé.



9. DÉCLARATION DE CONFORMITÉ CE

EG-Konformitätserklärung EC-Conformity Declaration CE-Déclaration de Conformité

im Sinne der EG-Richtlinie 2006/42/EG über Maschinen (Anhang II A)
according to Machinery Directive 2006/42/EC (Appendix II A)
au sens de la Directive Machines 2006/42/CE (Annexes II A)

Name und Anschrift des Herstellers/Name and address of manufacturer/Nom et adresse du fabricant:

Invicon chemical solutions gmbh
Schweizer strasse 96
6830 rankweil
austria

Diese Erklärung bezieht sich nur auf die Maschine in dem Zustand, in dem sie in Verkehr gebracht wurde; vom Endnutzer nachträglich angebrachte Teile und/oder nachträglich vorgenommene Eingriffe bleiben unberücksichtigt. Die Erklärung verliert ihre Gültigkeit, wenn das Produkt ohne Zustimmung umgebaut oder verändert wird./This declaration relates exclusively to the machinery in the state in which it was placed on the market and excludes components which are added and/or operations carried out subsequently by the final user. This declaration will become invalid if any unauthorised modification is made to the product./Cette déclaration concerne exclusivement les machines dans l'état dans lequel elles ont été mises sur le marché et exclut des composants ajoutés et/ou les opérations effectuées par la suite par l'utilisateur final. La présente déclaration perd sa validité si des modifications non-autorisées ont été apportées à la machine.

Hiermit erklären wir, dass die nachstehend beschriebene Maschine/We hereby declare that the machine described below/Nous déclarons que la machine ci-dessous

Produktbezeichnung/Product name/Nom du produit: Heizplattengerät

Typenbezeichnung/Type/Type: PreHeater 1.0

allen einschlägigen Bestimmungen der Maschinenrichtlinie 2006/42/EG entspricht. Die Schutzziele der Richtlinie 2006/95/EG über elektrische Betriebsmittel werden eingehalten./is in conformity with all applicable requirements of the Machinery Directive 2006/42/EC. The safety objectives of the Directive on Electrical Equipment 2006/95/EC are adhered to./est conforme aux dispositions applicables de la Directive Machines 2006/42/CE. Les objectifs de sécurité de la Directive sur les Matériels Electriques 2006/95/CE sont respectés.

Angewandte harmonisierte Normen/Harmonised standards applied/Normes harmonisées appliquées:

EN 12100:2010
EN 60204-1:2006
EN 61010-1:2001

Bevollmächtigter für die Zusammenstellung der relevanten technischen Unterlagen:

Representative authorised to compile the relevant technical documentation:

Personne autorisée à constituer la documentation technique pertinente:

Peter Bubendorfer
Invicon chemical solutions gmbh
Schweizer strasse 96
6830 rankweil
austria

invicon
chemical solutions gmbh

Schweizer Strasse 96
AT-6830 Rankweil
T +43 (0)5522 45301
F +43 (0)5522 45301-10
Office@invicon.com
www.invicon.com

Rankweil, 23.11.2016

Ort, Datum
Place, Date
Lieu, Date

Peter Bubendorfer, Geschäftsführender Gesellschafter/
Managing Director/ Directeur Général

Unterschrift/Signature/
Signature

PreHeater 1.0 - Foglio illustrativo

Italiano - Indice

1. Descrizione tecnica	33
1.1 Contenuto della confezione	33
1.2 Descrizione del dispositivo	33
1.3 Dati tecnici	34
2. Avvertenze di sicurezza	34
2.1 Avvertenze di sicurezza generali	34
2.2 Avvertenze di sicurezza specifiche del dispositivo	35
3. Collocazione	36
3.1 Descrizione del quadro di comando	36
3.2 Tasti funzione	36
4. Azionamento	36
4.1 Messa in funzione	36
4.2 Impostazione della temperatura	37
4.3 Temperatura di lavorazione	37
4.4 Miscela di colori	38
5. Soluzione delle anomalie	38
6. Manutenzione	38
7. Garanzia	39
8. Disposizioni sullo smaltimento	41
9. Dichiarazione di conformità CE	42

Simboli utilizzati

Di seguito sono definiti i simboli utilizzati nel testo.



Simbolo di un pericolo

- ▶ Pericolo di morte diretto
- ▶ Pericolo di gravi danni a persone
- ▶ Pericolo di lievi danni a persone



Simbolo di un pericolo

- ▶ Pericolo di danni materiali
- ▶ Pericolo di danni all'ambiente



Simbolo di un'indicazione utile e informazioni



Simbolo di un'azione necessaria

Uso conforme



Il PreHeater 1.0 è un dispositivo per il riscaldamento diretto di materiali di design HyCeram[®], LuxArt[®] e Luxon[®]. Permette di possibile riscaldare miratamente e rapidamente tali materiali, direttamente nella cartuccia o nel barattolo.

Ciò consente una fluidità notevolmente migliore dei materiali. In questo modo è possibile applicare o miscelare facilmente i materiali negli angoli e nei bordi di gioielli o componenti di orologi.

PreHeater 1.0 è un componente integrale dei sistemi di design HyCeram[®], LuxArt[®] e Luxon[®] e contribuisce notevolmente al loro efficace e pratico impiego.

1. Descrizione tecnica

1.1 Contenuto della confezione

- ▶ PreHeater 1.0
- ▶ Cavo di rete con spina
- ▶ Piastra di miscela in vetro

1.2 Descrizione del dispositivo

1. Interruttore principale
2. Quadro di comando con display e pulsanti di programmazione
3. Riscaldatore
4. Piastra di miscela in vetro
5. Segmenti di riscaldamento per barattoli e piastre di miscela
6. Bocche di riscaldamento per cartucce 50 g
7. Bocche di riscaldamento per cartucce 80 g
8. Targhetta informativa



1. Descrizione tecnica

1.3 Dati tecnici

Allacciamento alla rete	230 V/50-60 Hz
Potenza calorifica	180 W
Range di temperatura	max. 70 °C
Livello di pressione acustica	≤ 70 dB(A)
Materiale dell'alloggiamento	Acciaio

2. Avvertenze di sicurezza

2.1 Avvertenze di sicurezza generali



- ▶ Ogni dispositivo lascia lo stabilimento dopo un collaudo finale ed una prova di funzionamento. Se tuttavia, durante il trasporto o in altre circostanze, il dispositivo venisse danneggiato o modificato, esso non deve essere messo in funzione.
- ▶ Controllare il dispositivo ad intervalli regolari per escludere la presenza di danni. Le parti danneggiate devono essere immediatamente sostituite.
- ▶ Tutti gli allacciamenti elettrici o simili devono essere realizzati esclusivamente in conformità ai dati tecnici. Non è consentito superare o scendere al di sotto dei valori. Osservare le disposizioni VDE. Impiegare esclusivamente collegamenti di terra consentiti.
- ▶ Le disposizioni relative a verifiche eventualmente necessarie (ad es. secondo associazioni di categoria o di impianti elettrici) spettano esclusivamente all'acquirente/utente del prodotto.
- ▶ Il presente dispositivo è progettato esclusivamente per un utilizzo conforme alla descrizione tecnica e quindi esclusivamente per un uso conforme. Qualsiasi altro utilizzo non è consentito per ragioni di sicurezza: ciò estingue la responsabilità del produttore.
- ▶ Il dispositivo deve essere autorizzato esclusivamente da persone istruite sull'utilizzo ed esplicitamente incaricate dell'azionamento.
- ▶ La superficie di collocazione deve essere piana, dritta e presentare una stabilità conforme all'impiego.
- ▶ Fatta eccezione per i materiali di lavorazione, non è consentito posizionare alcun altro oggetto sul dispositivo.

- ▶ Se non si ottengono i risultati di lavorazione previsti non è consentito continuare a lavorare col dispositivo. Il proprietario è responsabile di qualsiasi danno conseguente all'ulteriore lavorazione.
- ▶ Per prevenire danno dovuti ad acqua, incendio ed esplosione, alla fine o all'interruzione del lavoro serrare tassativamente tutte le fonti di energia ed assicurarle contro un azionamento non autorizzato.
- ▶ In caso di interventi di manutenzione, pulizia e riparazione disattivare sempre anzitutto l'interruttore principale e scollegare la spina.
- ▶ Le riparazioni devono essere eseguite esclusivamente da personale specializzato qualificato e certificato.

2.2 Avvertenze di sicurezza specifiche del dispositivo

- ▶ Posizionare il dispositivo su una superficie stabile, piana ed impermeabile.
- ▶ Il dispositivo può riscaldarsi fino a 70 °C. Osservare una distanza di sicurezza sufficiente quando ci si trova in prossimità del dispositivo.
- ▶ È vietato conservare sostanze infiammabili o esplosive nelle immediate vicinanze del dispositivo.



Avvertenze:
per prevenire lesioni durante l'utilizzo del dispositivo,
accertarsi di osservare le relative misure preventive.

3. Collocazione



Il dispositivo viene fornito pronto per l'installazione e può essere azionato con allacciamenti domestici tipici 230 V/16 A. Per la collocazione osservare le avvertenze di sicurezza nel capitolo 2.

3.1 Descrizione del quadro di comando

Dopo l'accensione, il dispositivo esegue un'auto-verifica. Sul display compare per 5 secondi l'indicazione: r1.5.

Viene infine indicata la temperatura effettiva (°C).

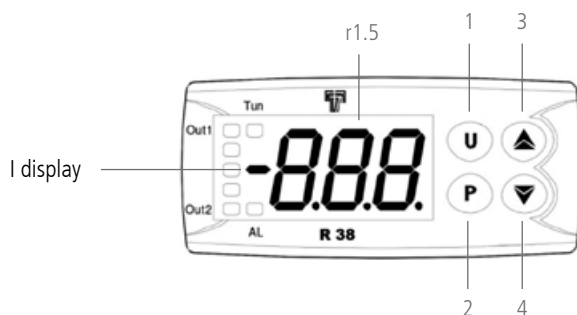

Lampo delle funzioni

3.2 Tasti funzione

- 1 Per la programmazione di fabbrica
- 2 Pulsante programma
- 3 Aumento della temperatura
- 4 Riduzione della temperatura

4. Azionamento



4.1 Messa in funzione



- ▶ Collegare l'alimentatore mediante la spina presente sul dispositivo. Accendere il dispositivo mediante l'interruttore principale (1).
- ▶ Al termine del lavoro, spegnere il dispositivo mediante l'interruttore principale (1).

4.2 Impostazione della temperatura

Procedere come segue per impostare la temperatura:

-  ▶ Premere il pulsante 4, sul display lampeggiano alternativamente SP1 e la temperatura target.
-  ▶ Impostare la temperatura nominale desiderata mediante i pulsanti 3 (aumento) e 4 (riduzione).
-  ▶ Premere il pulsante P (2) per memorizzare la temperatura nominale.



Avvertenza: il valore impostato rimane memorizzato anche dopo lo spegnimento del dispositivo o in caso di black-out finché viene inserito un nuovo valore nominale di temperatura.



Avvertenza: se non viene impostata la temperatura, dopo 15 secondi il dispositivo passa automaticamente alla modalità di riscaldamento e al valore nominale di temperatura originari.



4.3 Temperatura di lavorazione ed utilizzo corretto



La temperatura di lavorazione e miscela ideale di materiali HyCeram[®], LuxArt[®] e Luxon[®] è compresa tra **50°C - 60°C** ad un intervallo di riscaldamento di ca. 15-20 minuti.



Attenzione: la temperatura massima non deve superare i 70°C.



Avvertenza: i colori Pearl e Luminex sedimentano rapidamente a temperatura elevata. Si consiglia pertanto di ruotare la cartuccia di 180° gradi una volta all'ora.



Attenzione: in caso di mancato utilizzo rimuovere la cartuccia dal segmento di riscaldamento.

4.4 Miscela di colori

- ▶  Inserire le cartucce nelle insenature (6/7) del blocco materiale (3) o posizionare i barattoli sul segmento di riscaldamento (5). Per miscelare i materiali premere i relativi materiali HyCeram[®], LuxArt[®] e Luxon[®] sulle piastre di miscela e miscelarli con attenzione con una spatola adatta.



Nota: piastre di miscela e miscelarli con attenzione con una spatola adatta.



5. Soluzione delle anomalie



Il dispositivo non si accende.

- Controllare il fusibile dei locali.
- Controllare il fusibile del dispositivo.

L'indicatore torna indietro.

Impostare la temperatura target e confermare.
Vedere 4.2. Del foglio illustrativo.



Il materiale scorre troppo lievemente.

Ridurre la temperatura target.

Il materiale scorre troppo poco.

Aumentare la temperatura target.

6. Manutenzione

- ▶  Controllare regolarmente lo stato del dispositivo. Prestare attenzione ad es. a danni visibile sull'alloggiamento o sul cavo di rete.
- ▶  Pulire l'alloggiamento ad intervalli regolari con un panno umido o con spray detergente per acciaio.

7. Garanzia

Il periodo di garanzia ammonta a 2 anni dalla data di consegna. La prestazione di garanzia si applica esclusivamente a difetti dei materiali, di realizzazione e di lavorazione. I diritti di garanzia non si riferiscono a normale usura, nemmeno a danni provocati in seguito al passaggio del rischio da utilizzo scorretto o non conforme, sollecitazione eccessiva, apparecchiatura non idonea o influenze chimiche, elettromagnetiche o Elettriche non ammessi. Anche modifiche o riparazioni o interventi di manutenzione impropri eseguiti dall'utente o da terzi escludono diritti di garanzia. I diritti dell'acquirente derivanti dalla presente garanzia si limitano al diritto di adempimento successivo. La presenta garanzia non concede ulteriori diritti, in particolare qualsiasi forma di risarcimento danni.

1. Richiesta di garanzia

In caso di richiesta di garanzia si prega di rivolgersi al proprio rivenditore invicon specializzato o direttamente a noi:

invicon chemical solutions gmbh

Schweizer Straße 96 | 6830 Rankweil (Austria)

t : +43 5522-45301-0

e : office@invicon.at

La notifica dei diritti alla prestazione di garanzia deve essere presentata come segue:

- ▶ indicazione del numero di serie
- ▶ fattura originale e/o scontrino fiscale
- ▶ Descrizione del difetto

Ci riserviamo il diritto di rifiutare prestazioni di garanzia se tali informazioni sono state rimosse o modificate dopo l'acquisto del prodotto e/o se non solo allegate al reclamo.

2. Riparazioni di ditte specializzate non autorizzate

Le riparazioni in garanzia devono essere eseguite esclusivamente da ditte specializzate invicon autorizzate. Non sussiste alcun diritto al rimborso o ad azioni correttive per riparazioni eseguite da terzi.

3. Periodo residuo

In caso di riparazione o sostituzione, il diritto a prestazioni di garanzia per il prodotto riparato e/o da sostituire si applica unicamente al periodo residuo rimanente del periodo di garanzia originario.

7. Garanzia

4. Impiego all'estero

Se si prevede di utilizzare il dispositivo in un altro paese rispetto a quello per cui è stato originariamente Realizzato ed è pertanto necessario effettuare modifiche al prodotto per adattarlo alle norme tecniche e/o alle tecnologie di sicurezza, tali interventi di adattamento sono esplicitamente esclusi dalla presente garanzia.

5. Nessuna prestazione di garanzia

Sono esclusi dalla prestazione di garanzia:

- ▶ prestazioni di manutenzione ed ispezione, nonché riparazioni o sostituzione di parti secondo l'elenco parti soggette ad usura;
- ▶ spese di trasporto e di viaggio nonché spese insorte dal montaggio e smontaggio del dispositivo;
- ▶ danni provocati dall'abuso o dall'utilizzo del prodotto a scopi originariamente non previsti;
- ▶ danni provocati dalla scorretta installazione del prodotto o da manutenzione carente;
- ▶ danni provocati da fulmini, acqua, fuoco, forza maggiore, guerra, tensione di rete scorretta, ventilazione insufficiente, decalcificazione assente, cura e pulizia insufficienti o mancata osservanza delle regole di utilizzo e delle prestazioni di manutenzione prescritte;
- ▶ danni provocati dall'utilizzo del prodotto al di fuori delle specifiche indicate;
- ▶ danni chiaramente provocati da materiali di consumo o soggetti ad usura non originali;
- ▶ tutti i danni non insorti direttamente al dispositivo e altri danni conseguenti;

La garanzia decade se:

- ▶ sono state apportate modifiche al dispositivo dall'utente o da terzi;
- ▶ il prodotto viene ulteriormente utilizzato nonostante la presenza di un difetto di funzionamento o di utilizzo.

6. Richiesta individuale

La presente garanzia si riferisce al prodotto e può essere impiegata da qualsiasi persona che abbia acquistato legalmente il prodotto.

7. Garanzia sulle parti di ricambio

Le parti di ricambio rientrano nella garanzia per difetti dei materiali, di lavorazione e di realizzazione della durata di 6 mesi, conformemente alle disposizioni delle presenti condizioni di garanzia.

7. Garanzia

8. I diritti derivanti da vizi

La presente garanzia non pregiudica i diritti legali derivanti da vizi dell'acquirente.

9. Disposizioni conclusive

Qualora alcune disposizioni della presente garanzia fossero o diventassero interamente o parzialmente inefficaci, ciò non pregiudica la validità delle altre disposizioni. Il regolamento interamente o parzialmente inefficace deve essere sostituito da un regolamento la cui efficacia economica più si avvicina a quello del regolamento inefficace.

La presente garanzia è disciplinata esclusivamente dal diritto austriaco, su esclusione del diritto di acquisto dell'UN.

Il foro competente è Feldkirch, Austria.

8. Smaltimento



Conformemente alla situazione giuridica vigente, i nostri dispositivi sono soggetti alle disposizioni B2B circa lo smaltimento regolamentare di prodotti commerciali. Per ulteriori informazioni si prega di rivolgersi al proprio rivenditore specializzato.



9. Dichiarazione di conformità CE

EG-Konformitätserklärung EC-Conformity Declaration CE-Déclaration de Conformité

im Sinne der EG-Richtlinie 2006/42/EG über Maschinen (Anhang II A)
according to Machinery Directive 2006/42/EC (Appendix II A)
au sens de la Directive Machines 2006/42/CE (Annexes II A)

Name und Anschrift des Herstellers/Name and address of manufacturer/Nom et adresse du fabricant:

Invicon chemical solutions gmbh
Schweizer strasse 96
6830 rankweil
austria

Diese Erklärung bezieht sich nur auf die Maschine in dem Zustand, in dem sie in Verkehr gebracht wurde; vom Endnutzer nachträglich angebrachte Teile und/oder nachträglich vorgenommene Eingriffe bleiben unberücksichtigt. Die Erklärung verliert ihre Gültigkeit, wenn das Produkt ohne Zustimmung umgebaut oder verändert wird./This declaration relates exclusively to the machinery in the state in which it was placed on the market and excludes components which are added and/or operations carried out subsequently by the final user. This declaration will become invalid if any unauthorised modification is made to the product./Cette déclaration concerne exclusivement les machines dans l'état dans lequel elles ont été mises sur le marché et exclut des composants ajoutés et/ou les opérations effectuées par la suite par l'utilisateur final. La présente déclaration perd sa validité si des modifications non-autorisées ont été apportées à la machine.

Hiermit erklären wir, dass die nachstehend beschriebene Maschine/We hereby declare that the machine described below/Nous déclarons que la machine ci-dessous

Produktbezeichnung/Product name/Nom du produit: Heizplattengerät

Typenbezeichnung/Type/Type: Pre-Heater 1.0

allen einschlägigen Bestimmungen der Maschinenrichtlinie 2006/42/EG entspricht. Die Schutzziele der Richtlinie 2006/95/EG über elektrische Betriebsmittel werden eingehalten./is in conformity with all applicable requirements of the Machinery Directive 2006/42/EC. The safety objectives of the Directive on Electrical Equipment 2006/95/EC are adhered to./est conforme aux dispositions applicables de la Directive Machines 2006/42/CE. Les objectifs de sécurité de la Directive sur les Matériels Electriques 2006/95/CE sont respectés.

Angewandte harmonisierte Normen/Harmonised standards applied/Normes harmonisées appliquées:

EN 12100:2010
EN 60204-1:2006
EN 61010-1:2001

Bevollmächtigter für die Zusammenstellung der relevanten technischen Unterlagen:

Representative authorised to compile the relevant technical documentation:

Personne autorisée à constituer la documentation technique pertinente:

Peter Bubendorfer
Invicon chemical solutions gmbh
Schweizer strasse 96
6830 rankweil
austria

invicon
chemical solutions gmbh

Schweizer Strasse 96
AT-6830 Rankweil
T +43 (0)5522 45301
F +43 (0)5522 45301-10
office@invicon.at
www.invicon.at

Rankweil, 23.11.2016

Ort, Datum
Place, Date
Lieu, Date

Peter Bubendorfer, Geschäftsführender Gesellschafter/
Managing Director/ Directeur Général

Unterschrift/Signature/
Signature

PreHeater 1.0 - Gebrauchsinformation

Deutsch - Inhaltsverzeichnis

1.	Technische Beschreibung	47
1.1	Lieferumfang	47
1.2	Gerätebeschreibung	47
1.3	Technische Daten	48
2.	Sicherheitshinweise	48
2.1	Allgemeine Sicherheitshinweise	48
2.2	Gerätespezifische Sicherheitshinweise	49
3.	Aufstellung	50
3.1	Beschreibung des Bedienfeldes	50
3.2	Funktionstasten	50
4.	Bedienung	50
4.1	Inbetriebnahme	50
4.2	Temperatureinstellung	51
4.3	Verarbeitungstemperatur	51
4.4	Farbmischung	52
5.	Störungshilfen	52
6.	Wartung	52
7.	Garantie	53
8.	Entsorgungsvorschriften	55
9.	EG-Konformitätserklärung	56

VERWENDETE SYMBOLE

Nachfolgend sind die im Text verwendeten Symbole definiert.



Symbol für eine Gefährdung

- ▶ Unmittelbare Lebensgefahr
- ▶ Gefahr schwerer Personenschäden
- ▶ Gefahr leichter Personenschäden



Symbol für eine Gefährdung

- ▶ Risiko von Sachschäden
- ▶ Risiko von Schäden für die Umwelt



Symbol für einen nützlichen Hinweis und Informationen



Symbol für eine erforderliche Aktivität

BESTIMMUNGSGEMÄßER GEBRAUCH



Der PreHeater 1.0 ist ein Gerät für die direkte Erwärmung von HyCeram[®], LuxArt[®] und Luxon[®] Designmaterialien. Damit lassen sich diese Materialien direkt in der Kartusche oder in der Dose gezielt und schnell erwärmen.

Die Materialien erhalten dadurch eine deutlich verbesserte Fließfähigkeit. So lassen sich die Materialien besser in Ecken und Kanten von Schmuck- oder Uhrenkomponenten applizieren oder leichter mischen.

Der PreHeater 1.0 ist ein integraler Systembestandteil der HyCeram[®], LuxArt[®] und Luxon[®] Designsysteme und trägt wesentlich für deren erfolgreichen, praktischen Einsatz bei.

1. TECHNISCHE BESCHREIBUNG

1.1 Lieferumfang

- ▶ PreHeater 1.0
- ▶ Netzkabel mit Stecker
- ▶ Glasanmischplatte

1.2 Gerätebeschreibung

1. Hauptschalter
2. Bedienfeld mit Display und Programmier Tasten
3. Wärmeblock
4. Glasanmischplatte
5. Wärmesegmente für Dosen und Anmischplatten
6. Wärmebuchten für Kartuschen 50gr
7. Wärmebuchten für Kartuschen 8gr
8. Typenschildinfo



1. TECHNISCHE BESCHREIBUNG

1.3 Technische Daten

Netzanschluss	230 V/50-60 Hz
Heizleistung	180 W
Temperaturbereich	max. 70 °C
Schalldruckpegel	≤ 70 dB(A)
Gehäusematerial	Edelstahl

2. SICHERHEITSHINWEISE

2.1 Allgemeine Sicherheitshinweise



- ▶ Jedes Gerät verlässt nach Endprüfung und einem Probelauf das Werk. Sollte jedoch durch Transport oder andere Umstände das Gerät beschädigt oder verändert sein, so darf es nicht in Betrieb genommen werden. Kontrollieren Sie das Gerät in regelmäßigen Abständen auf Beschädigungen. Beschädigte Teile sind sofort zu ersetzen.
- ▶ Alle elektrischen- und sonstigen Versorgungsanschlüsse dürfen nur entsprechend der technischen Daten angeschlossen werden. Die Werte dürfen nicht über- oder unterschritten werden. VDE-Vorschriften beachten. Nur zugelassene Schutzkontaktverbindung einsetzen.
- ▶ Die Vorschriften bezüglich eventuell erforderlicher Prüfungen (z.B. nach Berufsgenossenschaften oder elektrischer Anlagen) obliegen ausschließlich dem Käufer/Nutzer des Produktes.
- ▶ Dieses Gerät ist ausschließlich für einen Gebrauch entsprechend der technischen Beschreibung konzipiert und somit nur für den bestimmungsgemäßen Gebrauch zu verwenden. Jede andere Verwendung ist aus Sicherheitsgründen nicht zulässig – hierbei erlischt die Haftung des Herstellers.
- ▶ Das Gerät darf nur von Personen bedient werden, die in der Handhabung unterwiesen und ausdrücklich mit der Bedienung beauftragt sind.
- ▶ Die Aufstellfläche soll eben, gerade und eine für den Gebrauch entsprechende Stabilität aufweisen.
- ▶ Mit Ausnahme der Verarbeitungsmaterialien dürfen keine weiteren Gegenstände auf das Gerät gestellt werden.

2. SICHERHEITSHINWEISE

- ▶ Sind die zu erwartenden Arbeitsergebnisse nicht erfüllt, darf mit dem Gerät nicht weitergearbeitet werden. Für jeglichen Folgeschaden, der durch Weiterbenutzung entsteht, haftet der Eigentümer.
- ▶ Um Wasser-, Feuer- und Explosionsschäden zu vermeiden, unbedingt nach Arbeitsende oder Arbeitsunterbrechungen alle zuführenden Energiequellen absperren und gegen unbefugte Betätigung absichern.
- ▶ Bei Wartungs-, Reinigungs- und Reparaturarbeiten immer erst den Hauptschalter ausschalten und den Netzstecker ziehen.
- ▶ Reparaturen sind nur von qualifiziertem und zertifiziertem Fachpersonal durchzuführen.

2.2 Gerätespezifische Sicherheitshinweise

- ▶ Stellen Sie das Gerät auf eine stabile, ebene und wasserabweisende Fläche.
- ▶ Das Gerät kann bis zu 70 °C heiß werden. Achten Sie auf genügend Sicherheitsabstand, wenn Sie sich in der Nähe des Gerätes befinden.
- ▶ In unmittelbarer Nähe des Gerätes dürfen keine entzündlichen oder explosiven Stoffe gelagert werden.



Hinweise:

Zur Vermeidung von Verletzungen beim Gebrauch des Gerätes, achten Sie auf die Einhaltung von entsprechenden Schutzmaßnahmen.

3. AUFSTELLUNG



Das Gerät wird fertig installiert geliefert und kann mit haushaltsüblichem 230 V/16 A Anschluss betrieben werden. Beachten Sie zur Aufstellung die Sicherheitshinweise in Kapitel 2.

3.1 Beschreibung des Bedienfeldes

Nach dem Einschalten führt das Gerät einen Selbsttest durch. Auf dem Display erscheint für 5 Sekunden die Anzeige: r1.5.

Anschließend wird die Ist-Temperatur (°C) angezeigt.



Abb.: Funktionsfeld

3.2 Funktionstasten

- 1 nur für werkseitige Programmierung
- 2 Programmtaste
- 3 Temperatur erhöhen
- 4 Temperatur senken

4. BEDIENUNG

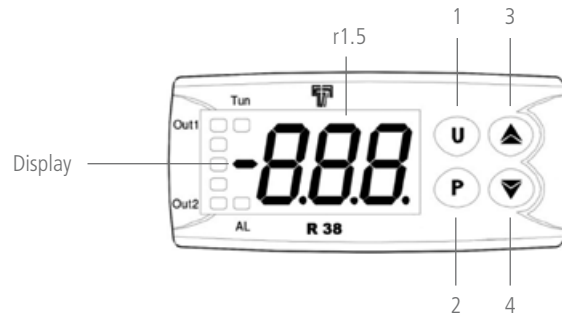
4.1 Inbetriebnahme





► Stellen Sie die Stromzufuhr mit dem am Gerät befindlichen Netzstecker her. Schalten Sie das Gerät mit dem Hauptschalter (1) ein.



► Schalten Sie nach Arbeitsende das Gerät mit dem Hauptschalter (1) aus.

4.2 Temperatureinstellung

Für die Einstellung der Temperatur gehen sie wie folgt vor:

- ▶  Drücken Sie die Taste 4, im Display blinkt abwechselnd SP1 und die Zieltemperatur.
- ▶  Stellen Sie die gewünschte Solltemperatur mit den Tasten 3 (erhöhen) und 4 (senken) ein.
- ▶  Drücken Sie die Taste P (2) für die Speicherung der Solltemperatur.



Hinweis: Der eingestellte Wert bleibt auch nach dem Abschalten des Gerätes oder bei Stromausfall so lange gespeichert, bis ein neuer Temperatur Sollwert eingegeben wird.



Hinweis: Ohne Temperatureinstellung wechselt das Gerät nach 15 Sekunden automatisch in den ursprünglichen Heizmodus und Temperatur-Sollwert.



4.3 Verarbeitungstemperatur und korrekte Handhabung



Die ideale Verarbeitungs- oder Mischtemperatur für HyCeram[®], LuxArt[®] sowie Luxon[®] Materialien liegt bei **50 °C - 60 °C** bei einer Aufwärmzeit von ca. 15 - 20 minutes.



Achtung: die Höchsttemperatur darf 70°C nicht überschreiten.



Hinweis: Pearl und Luminex Farben sedimentieren rasch bei erhöhter Temperatur. Deshalb empfiehlt es sich alle Stunden die Kartusche einmal um 180° zu drehen.



Achtung: Bei Nichtgebrauch die Kartusche aus dem Wärmesegment entfernen.

4.4 Farbmischung



- ▶ Stecken Sie die Kartuschen in die Einbuchtungen (6/7) des Materialblocks (3) oder stellen Sie die Dosen auf die Wärmesegmente (5).

Zum Materialmischen drücken Sie die entsprechenden HyCeram®, LuxArt® oder Luxon® Materialien in die Glasanmischplatten und mischen diese vorsichtig mit einem geeigneten Spatel.



Hinweis: Sorgfältige Kreisbewegungen innerhalb des Materials verhindern Lufteinschlüsse.

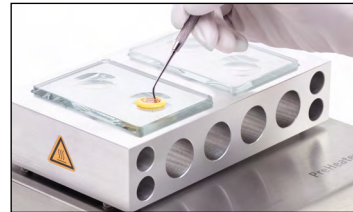
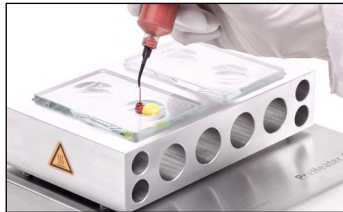

5. STÖRUNGSHILFEN



Gerät lässt sich nicht einschalten.

- a. Gebäudesicherung prüfen.
- b. Gerätesicherung prüfen.

Anzeige springt zurück.

Zieltemperatur einstellen und bestätigen.
Siehe 4.2. der Gebrauchsinformation.

Material fließt zu dünn.

Zieltemperatur reduzieren.

Material fließt zu wenig.

Zieltemperatur erhöhen.

6. WARTUNG



- ▶ Überprüfen Sie regelmäßig den Zustand des Gerätes.
Achten Sie z.B. auf sichtbare Beschädigungen am Gehäuse oder am Netzkabel.



- ▶ Reinigen Sie das Gehäuse in regelmäßigen Abständen mit einem feuchten Tuch oder mit einem Edelstahl-Pflegespray.

7. GARANTIE

Die Garanzzeit beträgt 2 Jahre ab Lieferdatum. Die Garantieleistung gilt nur für Material-, Fertigungs- und Verarbeitungsfehler. Die Garantieansprüche beziehen sich nicht auf natürliche Abnutzung, ferner nicht auf Schäden, die nach Gefahrenübergang infolge fehlerhafter oder nicht bestimmungsgemäßer Behandlung, übermäßiger Beanspruchung, ungeeigneter Betriebsmittel oder aus chemischen, elektrochemischen oder elektrischen Einflüssen entstehen, die nicht vorausgesetzt sind.

Seitens des Betreibers oder Dritter, unsachgemäß vorgenommene Änderungen oder Instandsetzungs- oder Wartungsarbeiten schließen Garantieansprüche ebenfalls aus. Käuferrechte aus dieser Garantie beschränken sich auf den Anspruch auf Nacherfüllung. Weitergehende Ansprüche, insbesondere jegliche Form von Schadensersatz, gewährt diese Garantie nicht.

1. Garantie Inanspruchnahme

Im Falle einer Garantie Inanspruchnahme wenden Sie sich bitte an ihren invicon Fachhändler oder direkt an uns:

invicon chemical solutions gmbh
schweizer strasse 96
6830 Rankweil (Österreich)
t : +43 5522-45301-0
e : office@invicon.at

Die Anmeldung von Garantieansprüchen ist wie folgt einzureichen.

- ▶ Angabe Seriennummer
- ▶ Original Rechnung bzw. Kassabeleg
- ▶ Mängelbeschreibung

Wir behalten uns das Recht vor, Garantieleistungen zu verweigern, wenn diese Informationen nach dem Kauf des Produktes entfernt oder geändert wurden bzw. der Reklamation nicht beigefügt sind.

2. Reparaturen nicht autorisierter Fachbetriebe

Garantiereparaturen müssen ausschließlich von invicon autorisierten Fachbetrieben ausgeführt werden. Für Reparaturen, die von anderen Dritten ausgeführt werden, besteht gegebenenfalls kein Anspruch auf Kostenerstattung oder Mängelbeseitigung.

7. GARANTIE

3. Restzeit

Im Falle einer Reparatur oder Ersatz gilt der Garantieanspruch für das reparierte bzw. für das ersetzende Produkt lediglich für die verbleibende Restzeit des ursprünglichen Garantiezeitraums.

4. Ländereinsatz

Ist beabsichtigt, das Gerät in einem anderen Land zu betreiben, als in dem, für das es ursprünglich gefertigt wurde und müssen dazu Veränderungen am Produkt vorgenommen werden, um es an die technischen und/oder sicherheitstechnischen Normen anzupassen, sind diese Anpassungsmaßnahmen von dieser Garantie ausdrücklich ausgenommen.

5. Keine Garantieleistungen

Ausgenommen von der Garantieleistung sind:

- ▶ Wartungs- und Inspektionsleistungen sowie Reparaturen oder Austausch von Teilen gemäß Verschleißteilliste;
- ▶ Transport- und Fahrtkosten sowie durch Auf- und Abbau des Gerätes entstandene Kosten;
- ▶ durch Missbrauch oder zweckentfremdete Verwendung des Produktes entstandene Schäden;
- ▶ durch falsche Installation des Produktes entstandene Schäden oder durch mangelnde Wartung verursachte Schäden;
- ▶ Schäden die durch Blitzschlag, Wasser, Feuer, höhere Gewalt, Krieg, falsche Netzspannung, unzureichende Belüftung, fehlendes Entkalken, unzureichende Pflege und Säuberung oder Nichteinhaltung der vorgeschriebenen Nutzungsregeln und Wartungsleistungen;
- ▶ Schäden die durch Nutzung des Produktes außerhalb der vorgegebenen Spezifikationen entstanden sind;
- ▶ Schäden die nachweislich durch nicht originale Verbrauchs- oder Verschleißmaterialien entstanden sind;
- ▶ alle nicht direkt am Gerät entstandenen Schäden und sonstigen Folgeschäden;

Die Garantie erlischt, wenn:

- ▶ an dem Produkt durch den Betreiber oder durch Dritte Änderungen vorgenommen worden sind;
- ▶ das Produkt trotz Vorliegens eines Funktions- oder Gebrauchsmangels weiter betrieben wird.

6. Individuelle Inanspruchnahme

Diese Garantie ist produktbezogen und kann innerhalb der Garantiezeit von jeder Person, die das Gerät legal erworben hat, in Anspruch genommen werden.

7. GARANTIE

7. Ersatzteilgarantie

Ersatzteile unterliegen einer Garantie gegen Material-, Verarbeitungs- und Fertigungsfehler für die Dauer von 6 Monaten entsprechend den Bestimmungen dieser Garantiebedingungen.

8. Gesetzliche Mängelansprüche

Die gesetzlichen Mängelansprüche des Käufers bleiben von dieser Garantie unberührt.

9. Abschlussbestimmungen

Sollten einzelne Bestimmungen dieser Garantiebedingungen ganz oder teilweise unwirksam werden, wird hierdurch die Gültigkeit der übrigen Bestimmungen nicht berührt. Die ganze oder teilweise unwirksame Regelung soll durch eine Regelung ersetzt werden, deren wirtschaftlicher Erfolg dem der Unwirksamen möglichst nahe kommt.

Für diese Garantie gilt ausschließlich Österreichisches Recht unter Ausschluss des UN-Kaufrechtes. Gerichtstand ist Feldkirch, Österreich.

8. ENTSORGUNG



Entsprechend der geltenden Gesetzeslage werden unsere Geräte nach B2B – Vorschriften der ordnungsgemäßen Entsorgung für gewerbliche Endprodukte zugeführt. Für nähere Informationen wenden Sie sich bitte an Ihren Fachhändler.



9. EG-KONFORMITÄTSERKLÄRUNG

EG-Konformitätserklärung EC-Conformity Declaration CE-Déclaration de Conformité

im Sinne der EG-Richtlinie 2006/42/EG über Maschinen (Anhang II A)
according to Machinery Directive 2006/42/EC (Appendix II A)
au sens de la Directive Machines 2006/42/CE (Annexes II A)

Name und Anschrift des Herstellers/Name and address of manufacturer/Nom et adresse du fabricant:

Invicon chemical solutions gmbh
Schweizer strasse 96
6830 rankweil
austria

Diese Erklärung bezieht sich nur auf die Maschine in dem Zustand, in dem sie in Verkehr gebracht wurde; vom Endnutzer nachträglich angebrachte Teile und/oder nachträglich vorgenommene Eingriffe bleiben unberücksichtigt. Die Erklärung verliert ihre Gültigkeit, wenn das Produkt ohne Zustimmung umgebaut oder verändert wird./This declaration relates exclusively to the machinery in the state in which it was placed on the market and excludes components which are added and/or operations carried out subsequently by the final user. This declaration will become invalid if any unauthorised modification is made to the product./Cette déclaration concerne exclusivement les machines dans l'état dans lequel elles ont été mises sur le marché et exclut des composants ajoutés et/ou les opérations effectuées par la suite par l'utilisateur final. La présente déclaration perd sa validité si des modifications non-autorisées ont été apportées à la machine.

Hiermit erklären wir, dass die nachstehend beschriebene Maschine/We hereby declare that the machine described below/Nous déclarons que la machine ci-dessous

Produktbezeichnung/Product name/Nom du produit: Heizplattengerät

Typenbezeichnung/Type/Type: PreHeater 1.0

allen einschlägigen Bestimmungen der Maschinenrichtlinie 2006/42/EG entspricht. Die Schutzziele der Richtlinie 2006/95/EG über elektrische Betriebsmittel werden eingehalten./is in conformity with all applicable requirements of the Machinery Directive 2006/42/EC. The safety objectives of the Directive on Electrical Equipment 2006/95/EC are adhered to./est conforme aux dispositions applicables de la Directive Machines 2006/42/CE. Les objectifs de sécurité de la Directive sur les Matériels Electriques 2006/95/CE sont respectés.

Angewandte harmonisierte Normen/Harmonised standards applied/Normes harmonisées appliquées:

EN 12100:2010
EN 60204-1:2006
EN 61010-1:2001

Bevollmächtigter für die Zusammenstellung der relevanten technischen Unterlagen:
Representative authorised to compile the relevant technical documentation:
Personne autorisée à constituer la documentation technique pertinente:

Peter Bubendorfer
Invicon chemical solutions gmbh
Schweizer strasse 96
6830 rankweil
austria

invicon
chemical solutions gmbh

Schweizer Strasse 96
AT-6830 Rankweil
T +43 (0)5522 45301
F +43 (0)5522 45301-10
office@invicon.at
www.invicon.at

Rankweil, 23.11.2016

Ort, Datum
Place, Date
Lieu, Date

Peter Bubendorfer, Geschäftsführender Gesellschafter/
Managing Director/ Directeur Général

Unterschrift/Signature/
Signature



invicon
chemical solutions

Invicon chemical solutions GmbH
Schweizer Straße 96
A 6830 Rankweil
Austria

Tel.: +43 (5522) 45301 – 0
Fax: +43 (5522) 45301 – 10

office@invicon.at
www.invicon.at